

CROWN

SC 6000 SERIE

Especificaciones

Carretilla contrapesada
de tres y cuatro ruedas



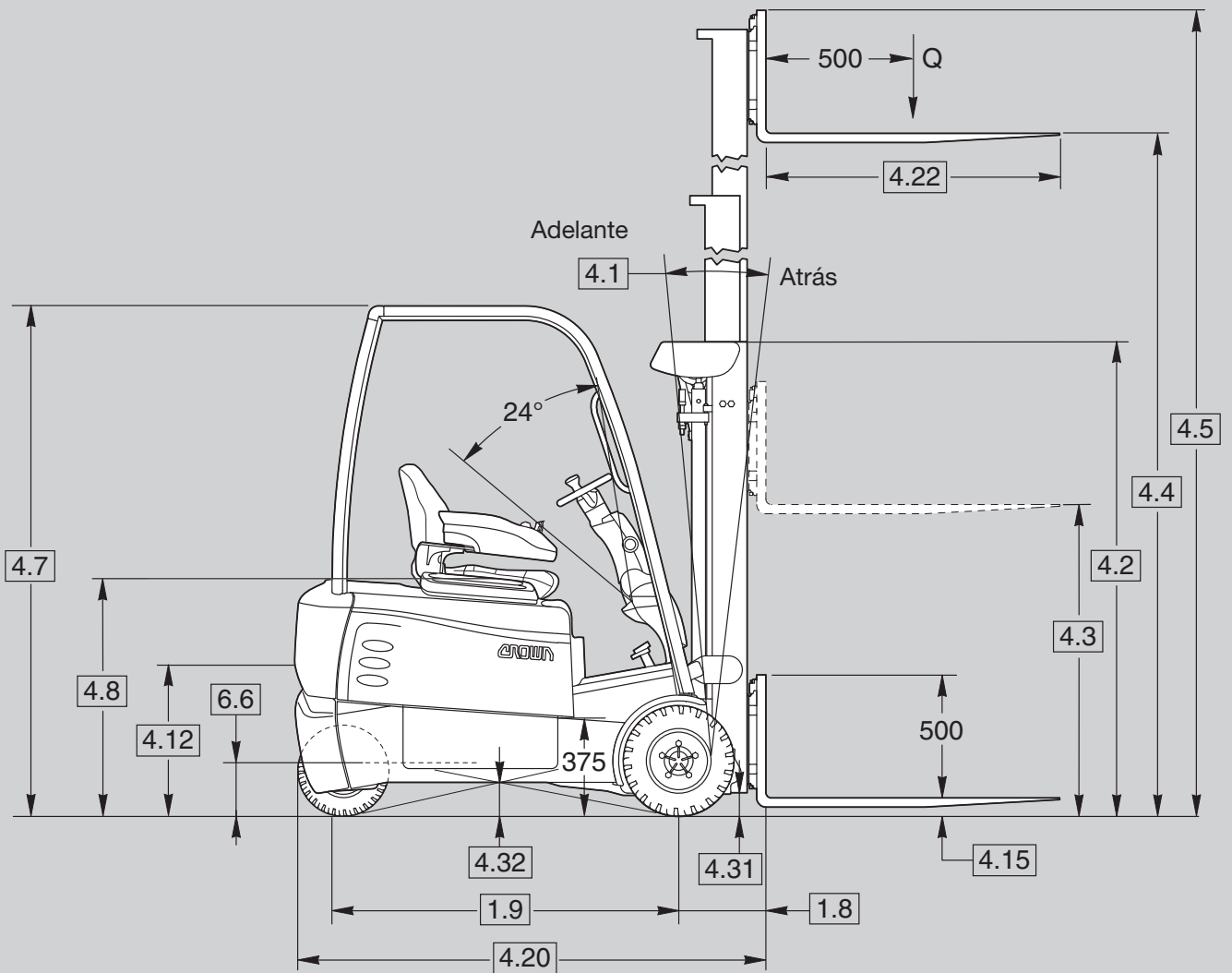
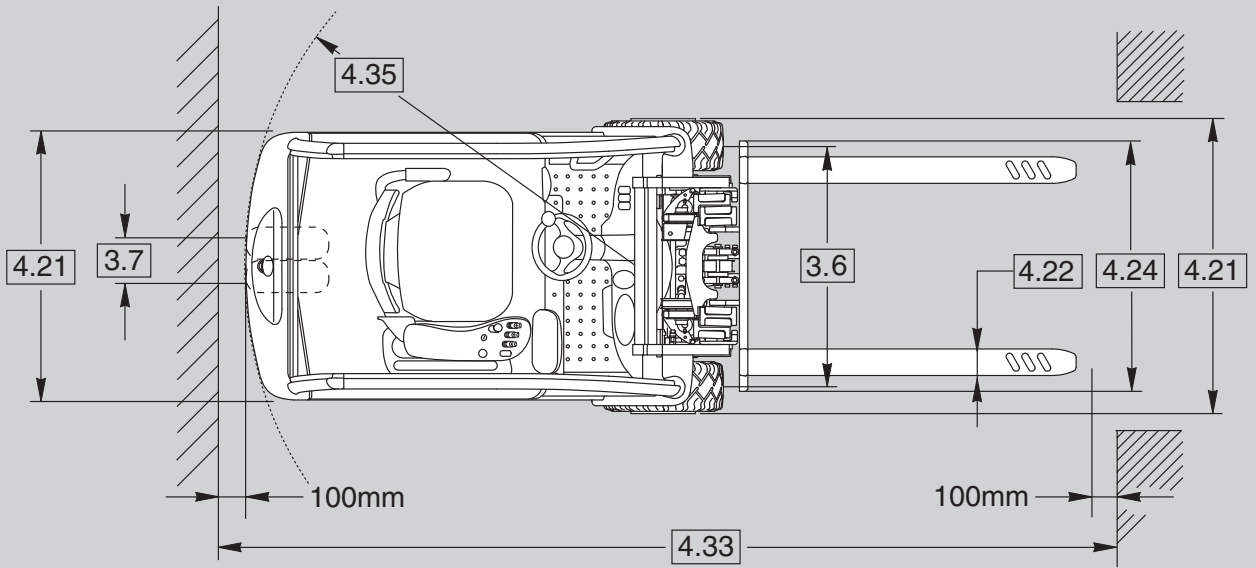

Información general	1.1	Fabricante	Crown Equipment Corporation									
	1.2	Modelo				SCT 6010	SCT 6020	SCT 6020	SCT 6040	SCT 6040	SCT 6060	SCT 6060
	1.3	Alimentación	eléctrica			1.3	1.3	1.6	1.6	1.8	1.8	2.0
	1.4	Conductor				Batería						
	1.5	Capacidad de carga		Q	t	1,3	1,3	1,6	1,6	1,8	1,8	2,0
	1.6	Centro de la carga		c	mm	500						
	1.8	Dist. hasta la carga *		x	mm	360*				366*		
	1.9	Batalla		y	mm	1174	1282		1390		1498	
	Pesos	2.1	Peso	sin batería		kg	2529	2637	2637	2611	2621	2699
2.2		Carga en el eje	con carga del./detrás		kg	3703/658	3728/882	4229/681	4205/819	4549/685	4576/884	4891/769
2.3		Carga en el eje	sin carga del./detrás		kg	1451/1609	1556/1755	1556/1755	1615/1809	1628/1805	1735/1926	1735/1926
Ruedas	3.1	Tipo de ruedas				Superelásticas / SE						
	3.2	Neumáticos	delante			18x7-8			200/50-10			
	3.3		detrás			140 / 55 - 9						
	3.5	Ruedas	nº (x = tracción) del. / detrás			2x / 2						
	3.6	Ancho de vía	lado de carga	b10	mm	919			922			
	3.7		lado unidad de tracción	b11	mm	176						
	Dimensiones	4.1	Inclinación del mástil	adelante/atrás		°	Véase la tabla 1					
4.2		Mástil	altura de replegado	h1	mm	Véase la tabla 1						
4.3		Elevación libre	con/sin apoyacargas	h2	mm	Véase la tabla 1						
4.4		Altura de elevación		h3	mm	Véase la tabla 1						
4.5		Mástil	altura de extensión	h4	mm	Véase la tabla 1						
4.7		Altura tejadillo protector	estándar/opcional baja	h6	mm	2105 / 1990						
4.8		Altura del asiento		h7	mm	1078						
4.12		Alt. enganche remolque		h10	mm	520						
4.15		Altura horq. bajadas		h13	mm	45						
4.20		Long. unidad de tracción *		l2	mm	1740	1848		1956	1963	2071	
4.21		Anchura total		b1/b2	mm	1070			1129			
4.22		Dimensiones horquillas		A x an	mm	38x100			45x100			
			estándar / opcional	l	mm	990 / 760, 915, 1065, 1145, 1220, 1370, 1525						
4.23		Tablero portahorquillas	ISO/FEM	b5	mm	2 A						
4.24		Anch. tablero portahorq.	con / sin apoyacargas	b3	mm	990 / 965						
4.31	Distancia hasta el suelo	con carga deb. mástil	m1	mm	76							
4.32		centro de la batalla	m2	mm	108							
4.33	Anch. pasillo de trabajo	mínimo		mm	Véase la tabla 2							
4.35	Radio de giro		Wa	mm	1390	1493		1597		1704		
Rendimiento	5.1	Vel. de desplazamiento	con / sin carga		km/h	16 / 16 **						
	5.2	Velocidad de elevación	con / sin carga		m/s	0,55/0,56			0,52/0,56		0,49/0,56	
	5.3	Velocidad de descenso	con / sin carga		m/s	0,50/0,50						
	5.5	Capacidad de arrastre	con / sin carga (rég. 60 min)		N	2314/2569	2263/2518	2204/2518	2178/2492	2137/2490	2090/2443	2050/2443
	5.6	Max. capacidad de arrastre	con carga		N	12614	12562	12504	12478	12437	12389	12350
			sin carga		N	12869	12818	12818	12792	12790	12742	12742
	5.7	Pendiente superable	con / sin carga (rég. 60 min)		%	11,2/16,7	10,5/15,2	9,7/15,2	9,4/14,6	9,0/14,5	8,5/13,5	8,1/13,5
	5.8	Pend. máx. superable	con / sin carga (intermit)		%	29,8/44,8	27,9/40,6	26,0/40,6	25,2/38,9	24,1/38,7	22,9/35,8	22,0/35,8
	5.9	Tiempo de aceleración	con / sin carga		s	4,4 / 3,8	4,5 / 3,9	4,5 / 3,9	4,5 / 3,9	4,6 / 4,0	4,7 / 4,1	4,7 / 4,1
	5.10	Freno	servicio			Freno motor eléctrico regenerativo						
estacionamiento					Se aplica con muelle y se libera eléctricamente							
Motor	6.1	Motor de tracción	régimen 60 min.		kW	2 x 5,5						
	6.2	Motor de elevación	15% del tiempo		kW	11,2						
	6.3	Tamaño máx. comp. batería	DIN 43531	l	mm	414	522		630		738	
			disposición A	an x al	mm	830 x 627						
	6.4	Tensión de la batería	tensión		V	48						
			mín./máx.		Ah	330-360	440-480		550-625		660-750	
6.5	Peso de la batería	mín./máx.		kg	532/588	673/743		814/898		963/1063		
6.6	Altura piso batería	con/sin rodillos		mm	210 / 204							
Misc.	8.1	Tipo de control	tracción / elevación			Transistor						
	8.2	Presión de servicio disponible para accesorios			bar	235						

* Añadir 36 mm para el desplazador lateral integrado de Crown y 59 mm para el desplazador lateral colgado

** Las carretillas con una altura de elevación superior a 2.260 mm de altura de replegado están sujetas a una reducción de la velocidad de desplazamiento

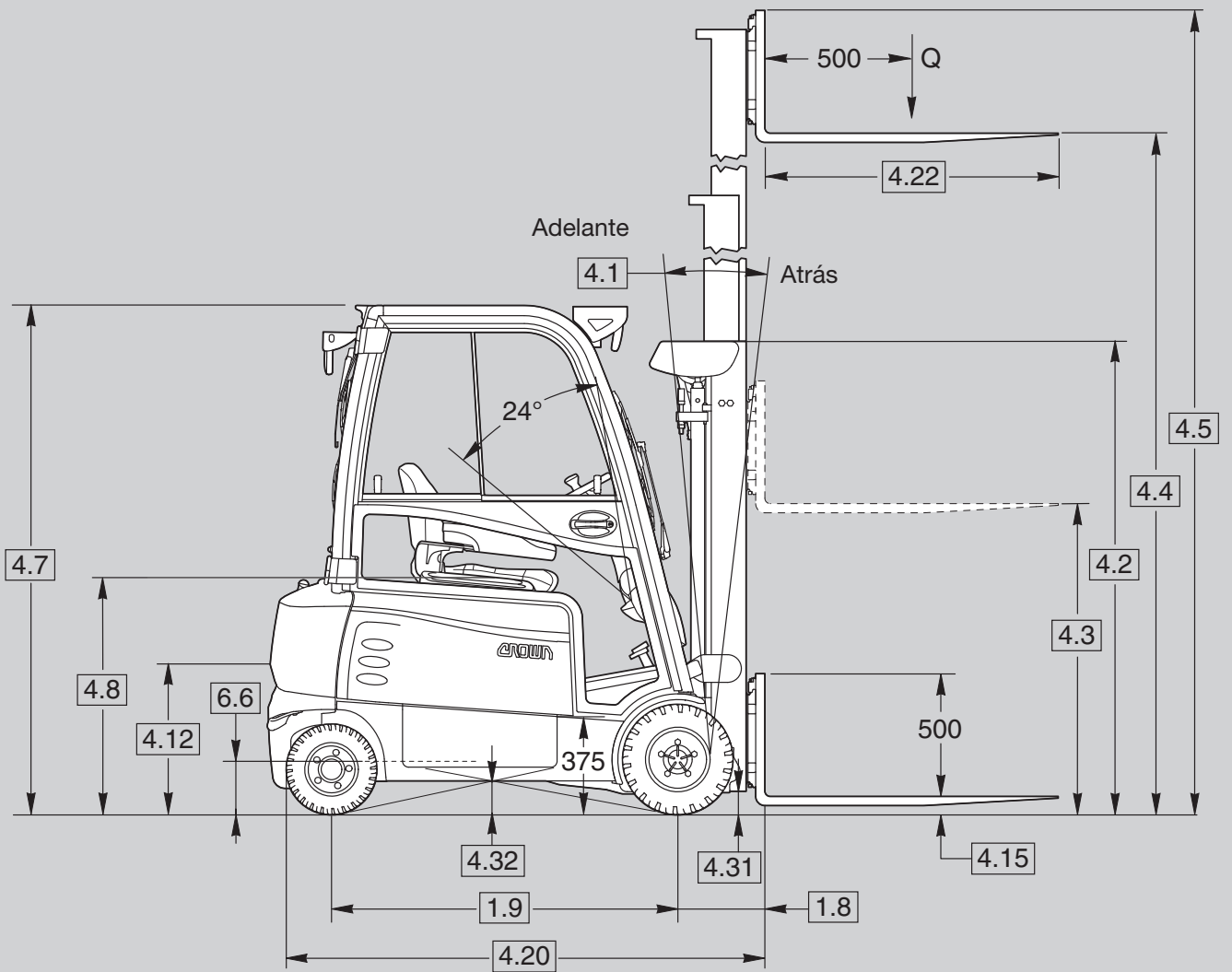
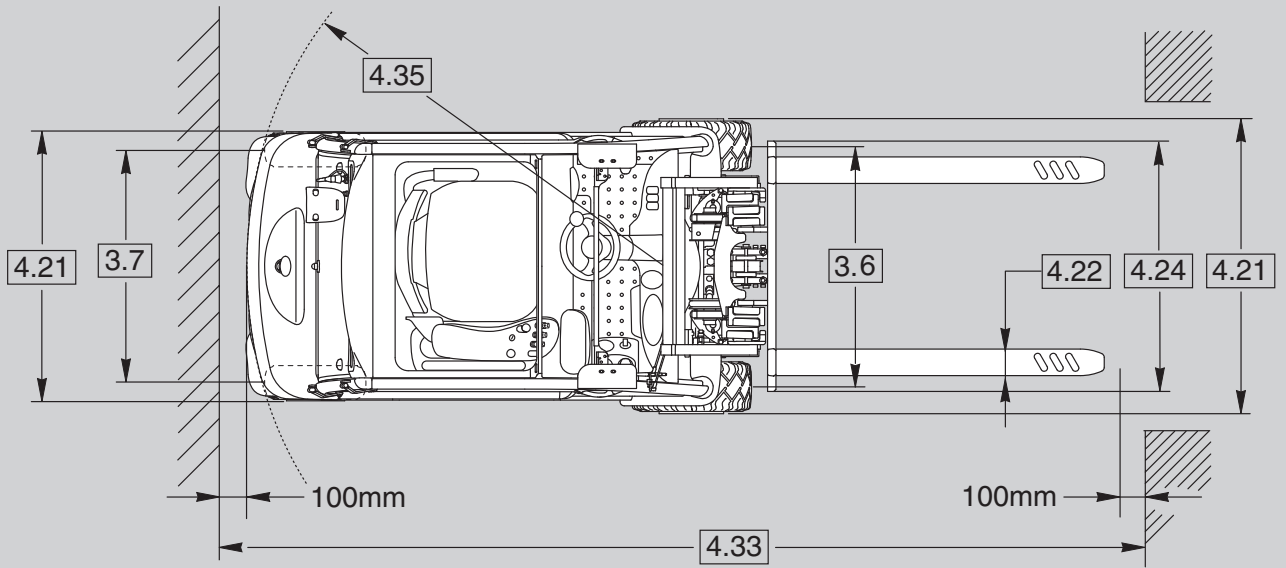

Ilustrada con cabina (opcional)

Información general	1.1	Fabricante				Crown Equipment Corporation			
	1.2	Modelo				SCF 6040	SCF 6040	SCF 6060	SCF 6060
						1.6	1.8	1.8	2.0
	1.3	Alimentación	eléctrica			Batería			
	1.4	Conductor				Sentado			
	1.5	Capacidad de carga		Q	t	1,6	1,8	1,8	2,0
	1.6	Centro de la carga		c	mm	500			
	1.8	Dist. hasta la carga *		x	mm	360*	366*		
	1.9	Batalla		y	mm	1439			1547
Pesos	2.1	Peso	sin batería		kg	2734	2743	2767	2767
	2.2	Carga en el eje	con carga del./detrás		kg	4206/940	4546/810	4571/958	4883/846
	2.3	Carga en el eje	sin carga del./detrás		kg	1650/1896	1663/1893	1763/1966	1763/1966
Ruedas	3.1	Tipo de ruedas				Superelásticas / SE			
	3.2	Neumáticos	delante			18x7-8	200/50-10		
	3.3		detrás			140 / 55 - 9			
	3.5	Ruedas	nº (x = tracción) del. / detrás			2x / 2			
	3.6	Ancho de vía	lado de carga	b10	mm	919	922		
	3.7		lado unidad de tracción	b11	mm	888			
	Dimensiones	4.1	Inclinación del mástil	adelante/atrás		°	Véase la tabla 1		
4.2		Mástil	altura de replegado	h1	mm	Véase la tabla 1			
4.3		Elevación libre	con / sin apoyacargas	h2	mm	Véase la tabla 1			
4.4		Altura de elevación		h3	mm	Véase la tabla 1			
4.5		Mástil	altura de extensión	h4	mm	Véase la tabla 1			
4.7		Altura tejadillo protector	estándar/opcional baja	h6	mm	2105 / 1990			
4.8		Altura del asiento		h7	mm	1078			
4.12		Alt. enganche remolque		h10	mm	520			
4.15		Altura horq. bajadas		h13	mm	45			
4.20		Long. unidad de tracción *		l2	mm	2055	2062	2170	
4.21		Anchura total		b1/b2	mm	1070	1129		
4.22		Dimensiones horquillas		A x an	mm	38x100	45x100		
			estándar / opcional	l	mm	990 / 760, 915, 1065, 1145, 1220, 1370, 1525			
4.23		Tablero portahorquillas	ISO/FEM	b5	mm	2 A			
4.24		Anch. tablero portahorq.	con / sin apoyacargas	b3	mm	990 / 965			
4.31	Distancia hasta el suelo	con carga deb. mástil	m1	mm	76				
4.32		centro de la batalla	m2	mm	108				
4.33	Anch. pasillo de trabajo	mínimo		mm	Véase la tabla 2				
4.35	Radio de giro		Wa	mm	1709			1816	
Rendimiento	5.1	Vel. de desplazamiento	con / sin carga		km/h	16 / 16 **			
	5.2	Velocidad de elevación	con / sin carga		m/s	0,55/0,56	0,52/0,56		0,49/0,56
	5.3	Velocidad de descenso	con / sin carga		m/s	0,50/0,50			
	5.5	Capacidad de arrastre	con / sin carga (rég. 60 min)		N	2154 / 2468	2113 / 2466	2109 / 2462	2037 / 2429
	5.6	Max. capacidad de arrastre	con carga		N	12454	12413	12408	12337
			sin carga		N	12768	12766	12761	12729
	5.7	Pendiente superable	con / sin carga (rég. 60 min)		%	9,2 / 14,0	8,7 / 14,0	8,7 / 13,9	8,0 / 13,2
	5.8	Pend. máx. superable	con / sin carga (intermit)		%	24,6 / 37,3	23,5 / 37,2	23,4 / 36,9	21,7 / 35,1
	5.9	Tiempo de aceleración	con / sin carga		s	4,5 / 3,9	4,6 / 4,0	4,7 / 4,1	4,7 / 4,1
	5.10	Freno	servicio			Freno motor eléctrico regenerativo			
estacionamiento					Se aplica con muelle y se libera eléctricamente				
Motor	6.1	Motor de tracción	régimen 60 min.		kW	2 x 5,5			
	6.2	Motor de elevación	15% del tiempo		kW	11,2			
	6.3	Tamaño máx. comp. batería	DIN 43531	l	mm	630			738
			disposición A	an x al	mm	830 x 627			
	6.4	Tensión de la batería	tensión		V	48			
			mín./máx.		Ah	550-625		660-750	
6.5	Peso de la batería	mín./máx.		kg	814/898			963/1063	
6.6	Altura piso batería	con/sin rodillos		mm	210 / 204				
Misc.	8.1	Tipo de control	tracción / elevación			Transistor			
	8.2	Presión de servicio disponible para accesorios			bar	235			

* Añadir 36 mm para el desplazador lateral integrado de Crown y 59 mm para el desplazador lateral colgado

** Las carretillas con una altura de elevación superior a 2.260 mm de altura de replegado están sujetas a una reducción de la velocidad de desplazamiento

Tabla 1 - Tabla de mástiles

					Mástil TL							
					SC 6010 SC 6020 SC 6040 SC 6060						SC 6020 SC 6040 SC 6060	
4.1	Inclinación	adelante / atrás		°	5/5	5/5	5/5	5/3	5/3	5/3	5/3	5/3
4.2	Alt. de replegado		h1	mm	1955	2105	2260	2410	2540	2665	2840*	3035**
4.3	Elevación libre		h2	mm	150	150	150	150	150	150	150	150
4.4	Alt. de elevación		h3	mm	2895	3200	3505	3810	4060	4190	4545	4925
4.5	Alt. de extensión	sin apoyacargas	h4	mm	3480	3785	4090	4395	4650	4780	5135	5515
	Alt. de extensión	con apoyacargas	h4	mm	4115	4420	4725	5030	5285	5415	5770	6150

* No disponible para la SCT 601X

** No disponible para la SCT 601X, la SCT 602X y la SCT 606X

					Mástil TF		Cuádruple
					SC 6010 SC 6020 SC 6040 SC 6060		SC 6010 SC 6020 SC 6040 SC 6060
4.1	Inclinación	adelante / atrás		°	5/5*	5/5*	5/3**
4.2	Alt. de replegado		h1	mm	1955	2105	2105
4.3	Elevación libre	sin apoyacargas	h2	mm	1345	1495	1545
		con apoyacargas	h2	mm	735	885	835
4.4	Alt. de elevación		h3	mm	2895	3200	6095
4.5	Alt. de extensión	sin apoyacargas	h4	mm	3510	3810	6605
	Alt. de extensión	con apoyacargas	h4	mm	4115	4420	7320

* 5/3 con panel frontal (parabrisas)

** No disponible para la SCT 606X-2.0 y la SCF 606X-2.0

					Mástil TT							
					SC 6010 SC 6020 SC 6040 SC 6060						SC 6020 SC 6040 SC 6060	
4.1	Inclinación	adelante / atrás		°	5/5	5/5	5/5	5/3	5/3	5/3	5/3	5/3
4.2	Alt. de replegado		h1	mm	1955	2105	2260	2410	2540	2665	2840*	3035**
4.3	Elevación libre	sin apoyacargas	h2	mm	1445	1600	1750	1905	2030	2155	2335	2540
		con apoyacargas	h2	mm	735	885	1040	1190	1320	1445	1625	1825
4.4	Alt. de elevación		h3	mm	4365	4825	5280	5740	6120	6400	6930	7490
4.5	Alt. de extensión	sin apoyacargas	h4	mm	4880	5335	5795	6250	6630	6910	7445	8005
	Alt. de extensión	con apoyacargas	h4	mm	5590	6050	6505	6960	7345	7620	8155	8715

* No disponible para la SCT 601X

** No disponible para la SCT 601X, la SCT 602X y la SCT 606X

Tabla 2 – Anchura del pasillo de trabajo

	1.8	1.9	4.35	Pallets long. x anch.	4.33		
	Dist. hasta la carga*	Batalla	Radio de giro		Anchura del pasillo según VDI 2198		
	X	Y	Wa		sin desp. lat.	desp. lat. integrado	con desp. lat. colgado
SCT 6010 1.3	360	1174	1390	800 x 1200	2896	2928	2949
				1200 x 800	3200	3236	3258
				1000 x 1200	3076	3110	3131
				1200 x 1000	3228	3263	3284
SCT 6020 1.3 SCT 6020 1.6	360	1282	1493	800 x 1200	2999	3031	3052
				1200 x 800	3303	3339	3361
				1000 x 1200	3179	3213	3234
				1200 x 1000	3331	3366	3387
SCT 6040 1.6	360	1390	1597	800 x 1200	3103	3135	3156
				1200 x 800	3407	3443	3465
				1000 x 1200	3283	3317	3338
				1200 x 1000	3435	3470	3491
SCT 6040 1.8	366	1390	1597	800 x 1200	3108	3141	3161
				1200 x 800	3413	3448	3471
				1000 x 1200	3289	3322	3343
				1200 x 1000	3441	3475	3497
SCT 6060 1.8 SCT 6060 2.0	366	1498	1704	800 x 1200	3215	3248	3268
				1200 x 800	3520	3555	3578
				1000 x 1200	3396	3429	3450
				1200 x 1000	3548	3582	3604

SCF 6040 1.6	360	1439	1709	800 x 1200	3215	3247	3268
				1200 x 800	3519	3555	3577
				1000 x 1200	3395	3429	3450
				1200 x 1000	3547	3582	3603
SCF 6040 1.8	366	1439	1709	800 x 1200	3220	3253	3273
				1200 x 800	3525	3560	3583
				1000 x 1200	3401	3434	3455
				1200 x 1000	3553	3587	3609
SCF 6060 1.8 SCF 6060 2.0	366	1547	1816	800 x 1200	3327	3360	3380
				1200 x 800	3632	3667	3690
				1000 x 1200	3508	3541	3562
				1200 x 1000	3660	3694	3716

* Distancia hasta la carga: Añadir 36 mm para el desplazador lateral integrado de Crown y 59 mm para el desplazador lateral colgado

Equipamiento estándar

1. Completo sistema de control Access 1 2 3[®] de Crown
2. Esquemas InfoPoint™
3. Motores de tracción y de elevación AC fabricados por Crown
4. Sistema de frenado e-GEN[®] con freno de estacionamiento automático
5. Reposabrazos regulable hacia delante/atrás con
 - Minilevers
6. Control de dirección integrado en el reposabrazos, activado con el pulgar
7. Intrinsic Stability System
 - Reducción de velocidad y control electrónico de frenada cuando las horquillas están por encima de la elevación libre
 - Limitación de la inclinación hacia delante por encima de la elevación libre para maximizar la estabilidad
 - Control de la velocidad de inclinación
 - Contrapeso sobredimensionado
 - Control de velocidad en giros
 - Retención en rampa
 - Control de velocidad en rampa
8. Características estándar de confort
 - Peldaño de acceso de 375 mm de altura
 - Reposapiés amplio y sin obstáculos
 - Alfombrilla de goma antideslizante
 - Pedales de acelerador y freno tipo automoción revestidos con goma
 - Freno de estacionamiento automático (activación en asiento)
 - "Ventana" de entrada y salida de gran tamaño
 - Entrada y salida por ambos lados
 - Capó de batería redondeado para facilitar la entrada y la salida
 - Cómodo asiento MSG 65 de vinilo con suspensión y con protector de caderas
 - Cinturón de seguridad naranja de alta visibilidad con tensor autoblocante
 - Bandeja porta objetos en el capó
 - Columna de dirección compacta y volante pequeño
- Pomo antideslizante
- Columna de dirección con ajuste infinito de inclinación
- Puesto de conducción adelantado para mejorar la visibilidad
- Salpicadero de baja altura para mejorar la visibilidad hacia el suelo y las horquillas
9. Display Crown
 - Indicador de descarga de batería con corte de elevación y con control de tensión sobre el remanente de carga
 - Cuenta horas / cuentakilómetros / cronómetro
 - Posibilidad de arranque mediante código PIN
 - Visualizador de códigos de evento con cinco (5) teclas de navegación
 - Diagnóstico Access 1 2 3
 - Ajuste del rendimiento: P1, P2 y P3
10. Sistema eléctrico de 48 voltios
11. Conector de batería azul SBE 320
12. Tamaño del compartimento de batería según DIN 43531
 - Accesibilidad para la extracción lateral de baterías
 - El sistema de bloqueo de la batería inhibe la tracción si la batería no está firmemente sujeta
13. Dos ruedas directrices superelásticas de 15"
14. Ruedas de tracción de gran tamaño superelásticas de 18"
15. Ruedas SIT, llanta de una pieza sin brida o anillo de bloqueo
16. Dirección asistida bajo demanda
17. Tejadillo protector adaptado para cabina
18. Tejadillo protector de 2105 mm de altura
19. Reposapiés desmontable sin herramientas para fácil accesibilidad de servicio
20. Mástil de alta visibilidad con guiado interno de mangueras
21. Cambios de etapa del mástil amortiguado, tanto en la elevación como en el descenso
22. Racores hidráulicos planos con junta tórica
23. Mástil inclinable
24. Barra de remolque
25. Asidero de entrada y salida

Equipamiento opcional

1. Mástiles TL, TF, TT y cuádruple
2. Distintas palancas de control para las funciones hidráulicas
 - Reposabrazos con doble joysticks
 - Palancas manuales descentradas con pomos de uretano y reconocimiento táctil
3. Controles direccionales
 - Doble pedal
 - Inversor de marcha integrado en la columna de dirección, lado izquierdo o derecho
 - Interruptor integrado en la palanca de elevación hidráulica
4. Rodillos de extracción lateral de la batería
5. Cubierta lateral de batería con bisagras y cerradura
6. Sistema de transferencia de baterías (BTS) para un cambio rápido y seguro de baterías
7. Conector de batería DIN A 160
8. Auto-nivelación de horquillas
 - La inclinación del mástil se detiene al alcanzar la posición vertical
9. Funciones hidráulicas auxiliares
 - Función simple
 - Función doble para implementos, con válvula de 4 carretes y mangueras
10. Enchufes rápidos, simples o dobles
11. Desplazador lateral colgado o integrado
12. Posicionador de horquillas de colgar
13. Varias alturas del apoyacargas
14. Distintas longitudes de horquilla
15. Diferentes tipos de ruedas
 - Ruedas superelásticas antihuella
 - Ruedas macizas rayadas (solo SCT 6000)
16. Guardabarros traseros para la SCF 6000
17. Asiento de tela con suspensión
18. Protección frigorífica
19. Tejadillo protector de altura reducida (1990 mm)
20. Tejadillo protector para estanterías tipo "drive-in"
21. Panel del techo de plexiglás
22. Paquetes de alumbrado
 - Luz de lectura
 - Faros de trabajo
 - Lanzadestellos
 - Luces integradas de freno,
- posición trasera y marcha atrás
- Kit de luces de circulación LED
 - o Luces delanteras
 - o Luces cortas / de cruce
 - o Intermitentes
 - o Luces de emergencia
 - o Luces traseras inferiores
23. Preparación para InfoLink
24. Toma de corriente de 48 voltios
25. Avisador acústico de desplazamiento
26. Visera Parasol
27. Retrovisor
28. Accesorios Work Assist™
 - Portapapeles y gancho auxiliar
 - Pinza
 - Pinza y soporte RF
 - Bolsillo portaobjetos
 - Cajón portaobjetos (anclaje magnético)

Características de la cabina

1. Semi-Cabina
 - Frontal de cristal templado con limpiaparabrisas y agua
 - Luna superior con cristal laminado de seguridad
 - La cabina tiene la misma altura que el tejadillo protector estándar
 - Luna posterior con cristal templado, función de descongelación con cuenta atrás automática de 15 minutos, limpialunas con agua, y ventana abatible de 2 etapas con amortiguador de gas
2. Cabina blanda
 - Cabina completa con puertas blandas
 - Puertas enrollables de PVC con cremallera y grandes ventanillas.
3. Cabina rígida
 - Cabina con puertas rígidas y una comodidad equiparable a la de un automóvil. Puertas rígidas desmontables con amortiguadores de gas y cerraduras, ventanas correderas bidireccionales en ambos lados, puertas laterales de cristal templado.
4. Calefacción para las cabinas rígidas. Calefacción instalada en la parte inferior derecha, con control de temperatura y ventilador de 2 velocidades. Cinco salidas de aire ajustables: en pies, cuerpo y luna frontal.

Puesto de conducción

El diseño de la serie SC 6000 incluye múltiples aspectos destinados a mejorar el confort y la productividad del operario. La dirección asistida bajo demanda es abastecida por la bomba hidráulica principal. El sistema de dirección, con cilindro de doble efecto equilibrado, proporciona la misma respuesta de dirección en ambos sentidos.

El peldaño de gran tamaño, de tan solo 375 mm de altura, facilita la entrada y la salida por ambos lados de la carretilla. La estrecha columna de dirección, descentrada e inclinable, también facilitan la entrada y la salida. El amplio reposapiés, totalmente despejado, está recubierto de goma como medida de aislamiento contra las vibraciones. Los pedales de freno y acelerador están recubiertos con goma para evitar que el pie resbale, resultando más cómodos.

El diseño contribuye de varias formas a mejorar la visibilidad en todas las direcciones. La baja altura del salpicadero, que mejora la visibilidad hacia las horquillas, el exclusivo diseño en cascada del tejadillo protector, que facilita la manipulación de cargas en altura, el mástil de alta visibilidad y la columna de dirección compacta mejoran la visibilidad en cualquier dirección.

Los controles hidráulicos permiten combinar fácilmente hasta 4 funciones hidráulicas. Los minilevers están integrados en el reposabrazos regulable. Si el operario utiliza guantes, se recomienda el uso de la doble palanca. Las palancas manuales están recubiertas de uretano y, gracias a su reconocimiento táctil, resultan cómodas y fáciles de seleccionar. Los controles requieren una fuerza mínima para su activación y son de respuesta inmediata.

Sistema Crown de tracción

Crown ha utilizado la última generación de sistemas de tracción de AC con tecnología Access 1 2 3. Esta última generación de sistemas de control cubre la exigencia de sistemas potentes y eficientes para satisfacer la demanda de los clientes.

Los motores de tracción de AC fabricados por Crown, con control independiente, están diseñados especialmente para optimizar la integración de los sistemas de tracción y freno.

Gracias a su interfaz de comunicación para operarios y técnicos, a la coordinación inteligente de las distintas funciones de la carretilla, y a un sencillo y avanzado sistema de autodiagnóstico para el mantenimiento, la tecnología Access 1 2 3 de Crown proporciona unas prestaciones y un control óptimos.

El display de Crown permite solucionar problemas fácilmente, consultar el historial de servicio y configurar los niveles de rendimiento. Están disponibles tres niveles de rendimiento en función de la experiencia del operario o los requisitos de la aplicación.

Sistema de frenado e-GEN®

El freno variable y regenerativo del motor optimiza la frenada; aun así, se ha reforzado con unos frenos de fricción eléctricos que suprimen la necesidad de mantenimiento en los tradicionales frenos de tambor, de disco o bañados en aceite. La carretilla aplica la fuerza de frenado exacta en función de la presión del pedal y sus circunstancias de funcionamiento.

El control de tracción Access 1 2 3 mantiene automáticamente parada la carretilla hasta que se vuelva a ejecutar una orden de desplazamiento, incluso en rampas.

El freno de estacionamiento eléctrico se activa automáticamente si el operario se levanta del asiento, si no se ejecuta ninguna orden de desplazamiento o si se desconecta la batería.

Carretilla de tres ruedas con sistema de dirección por cremallera y piñón proporcional

La dirección asistida hidrostática utiliza un conjunto de engranajes con cremallera y piñón de gran tamaño, totalmente hermético.

El guardapolvos impide que el film de retráctil y otros materiales se enganchen y se enrollen en el eje.

Carretilla de cuatro ruedas

Su robusto eje de dirección, con componentes articulados de hierro forjado, elimina la necesidad de realizar ajustes. Las uniones entre los componentes articulados incorporan rodamientos sellados, mejorando su vida útil y simplificando el mantenimiento. Los rodamientos esféricos y los pasadores en las uniones eliminan la holgura en las articulaciones. Todos los rodamientos están sellados, para impedir la penetración de suciedad, e incorporan engrasadores para facilitar el mantenimiento.

La geometría de la dirección se obtiene mediante el controlador, disfrutando de una dirección suave en cualquier ángulo. El resultado es una menor fricción y una mayor vida útil para los neumáticos. Ambos motores reciben energía, incluso en las curvas más cerradas. Gracias a esto, la carretilla puede acelerar, girar y maniobrar incluso al arrancar con las ruedas totalmente giradas. El control de velocidad en curvas regula la potencia del motor de tracción en función del grado de giro de la dirección. El resultado es una conducción suave y estable que mejora la confianza y la productividad del operario.

Sistema hidráulico

Los sistemas de elevación y dirección se alimentan de una silenciosa bomba hidráulica. El sistema hidráulico funciona bajo la acción constante de un filtro de succión y de un filtro de retorno de fácil mantenimiento.

La activación de las funciones hidráulicas es sumamente precisa y el aceite se controla mediante válvulas de carrete calibradas. Sus 3 válvulas estándar (elevación / descenso, inclinación y una función auxiliar) incorporan una válvula de alivio como medida de protección para el sistema. Una válvula de compensación garantiza que la velocidad de descenso esté controlada en todo momento.

Los cilindros de elevación y de inclinación de doble efecto están fabricados por Crown y fueron diseñados para una durabilidad máxima. Todos los vástagos y camisas están cromados para reducir la corrosión por picaduras y prolongar la vida útil de los cilindros. Para eliminar las fugas se utilizan racores planos con junta tórica.

Conjunto del mástil

El conjunto mástil de tres etapas, también fabricado por Crown, utiliza un diseño de perfiles anidados en I para mejorar la visibilidad y reducir la longitud de la carretilla. Los bulones de los rodillos están soldados a ambos lados de las etapas, para maximizar su resistencia, y los rodamientos están angulados y enfrentados a la sección más gruesa de la etapa de apoyo. Las secciones del mástil, fabricadas en acero de alta resistencia, incorporan rodamientos sellados de por vida y están diseñadas para reducir al mínimo la deformación del mástil y aumentar al máximo su rigidez. Las traviesas del mástil abrazan las etapas para mejorar su resistencia y soportar las fuerzas provocadas por cargas descentradas.

El guiado interno de las mangueras aumenta la visibilidad. Los cilindros están montados detrás de los perfiles para mejorar la visibilidad. El mástil dispone de cuatro puntos de anclaje a la carretilla para mejorar la distribución de las fuerzas provenientes de la carga. La estructura contiene dos puntos de montaje donde se sujetan los cilindros de inclinación. Los cilindros de inclinación utilizan casquillos esféricos para resistir a las deformaciones provocadas por las cargas descentradas. Los otros dos puntos de anclaje van a los grupos motrices mediante dos ejes de gran diámetro.

El mástil fabricado por Crown aporta una transición suave en los cambios de etapa, tanto en la elevación como en el descenso. Los dispositivos anti-vibración reducen el ruido del mástil al circular por superficies irregulares.

Hay disponible una completa gama de mástiles:

- El TL prescinde del cilindro de elevación libre interior para proporcionar la máxima visibilidad a través del mástil.
- El TF ofrece una ventana con más visibilidad e incluye elevación libre.
- El TT es la versión más flexible y también incluye elevación libre.
- El mástil cuádruple ofrece la máxima altura de elevación con las alturas de replegado más bajas.

Unidades de tracción

Crown fabrica dos conjuntos de tracción independientes. Los engranajes de la unidad de tracción, de alto rendimiento, están permanentemente lubricados en baño de aceite. Este diseño, más que probado, es silencioso, fiable y está preparado para funcionar durante años sin mantenimiento.

Tablero portahorquillas

De serie, la carretilla monta un tablero porta horquillas ISO de clase II.

La apertura exterior de horquillas tiene un rango de 314 a 914 mm. Se puede elegir entre un desplazador lateral integrado, fabricado por Crown, y un desplazador lateral colgado de tipo ISO. También pueden añadirse fácilmente otros implementos, como por ejemplo un posicionador de horquillas. Las horquillas, forjadas en acero de alta resistencia y fabricadas por Crown, tienen indicadores en la cara superior e inferior de sus puntas y están disponibles en distintas longitudes.

Acceso a la batería

El capó del asiento con cierre, se puede levantar fácilmente para acceder sin problemas a la batería. El capó del asiento incorpora amortiguadores de gas que lo mantienen en posición vertical.

De serie, existe una cubierta lateral que facilita la extracción vertical de baterías. El sistema de bloqueo de la batería impide el funcionamiento de la carretilla si la cubierta lateral no está bien colocada. De forma opcional, hay disponible una cubierta de batería abisagrada.

Sistema de transferencia de baterías (BTS)

Como opción, también está disponible el sistema BTS (pendiente de patente). Este exclusivo sistema manual permite a un solo operario cambiar la batería de forma rápida y segura. Es ideal para turnos de trabajo largos o para aplicaciones continuas con intercambio de baterías.

Normas de seguridad

Se cumplen todas las normas de seguridad europeas. Los datos de dimensiones y prestaciones pueden variar a causa de las tolerancias de fabricación. Las prestaciones están basadas en un vehículo de tamaño medio y son afectadas por el peso, estado de la carretilla, cómo esté equipada y las condiciones de la zona de trabajo. Los productos Crown y sus especificaciones pueden variar sin previo aviso.

